



NETTOYEUR EMOTTEUR CALIBREUR

conservation

GRAIN CLEANER/LUMP BREAKER/CALIBRATOR



TYPE NES 703

TYPE NES 703

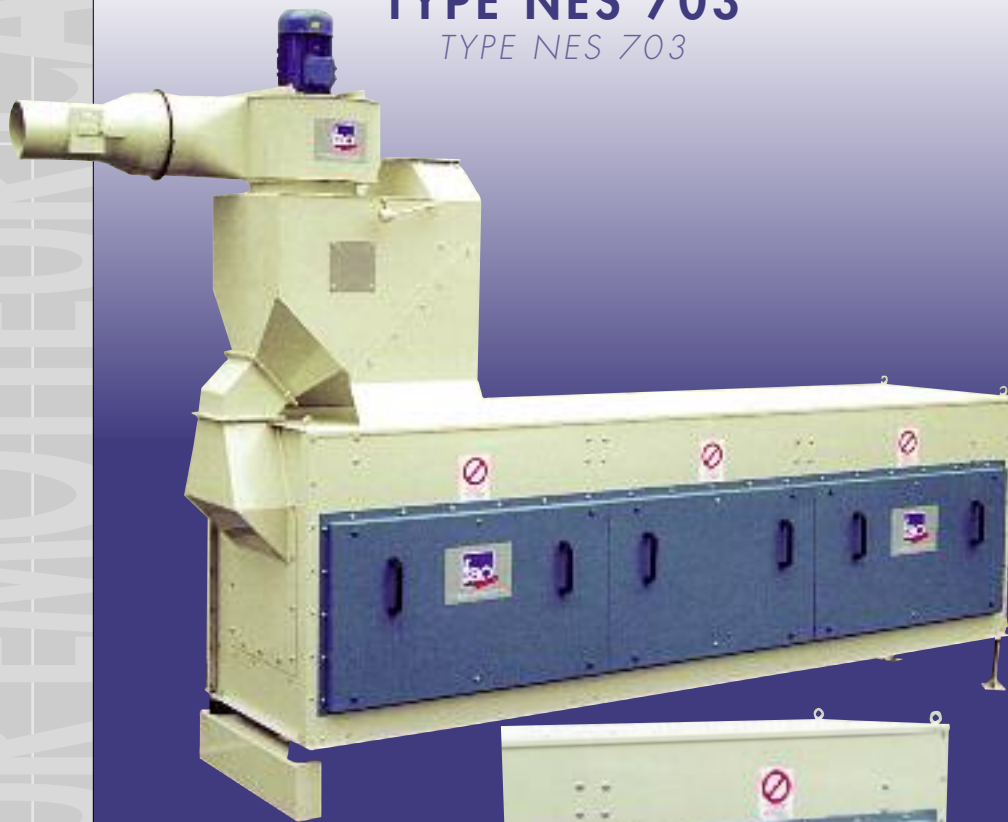

valorisation

- L'ensemble est composé de 2 modules, suivant l'utilisation ils peuvent être vendus séparément :
 - Épurateur BCZ 50 : il est composé d'un ventilateur qui prélève dans la boîte à cascades les balles et les poussières.
 - Cylindre rotatif E 703 : il est composé d'un châssis et d'un cylindre rotatif qui par criblage et suivant les grilles qui l'équipe sépare les criblures, le bon grain et les gros déchets.

- The machine includes 2 modules, which may be sold separately, according to the application required:
 - Cleaner BCZ 50: it consists of a fan which removes the chaff and dust in the cascade box.
 - Rotary cylinder E 703, including a frame and a rotary cylinder for separating the siftings (the processed grain and the coarse waste, according to the grates fitted to it).

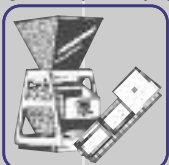
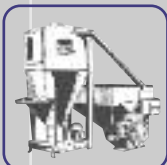
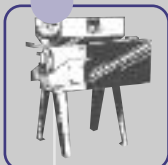

ENCOMBREMENT

DIMENSIONS

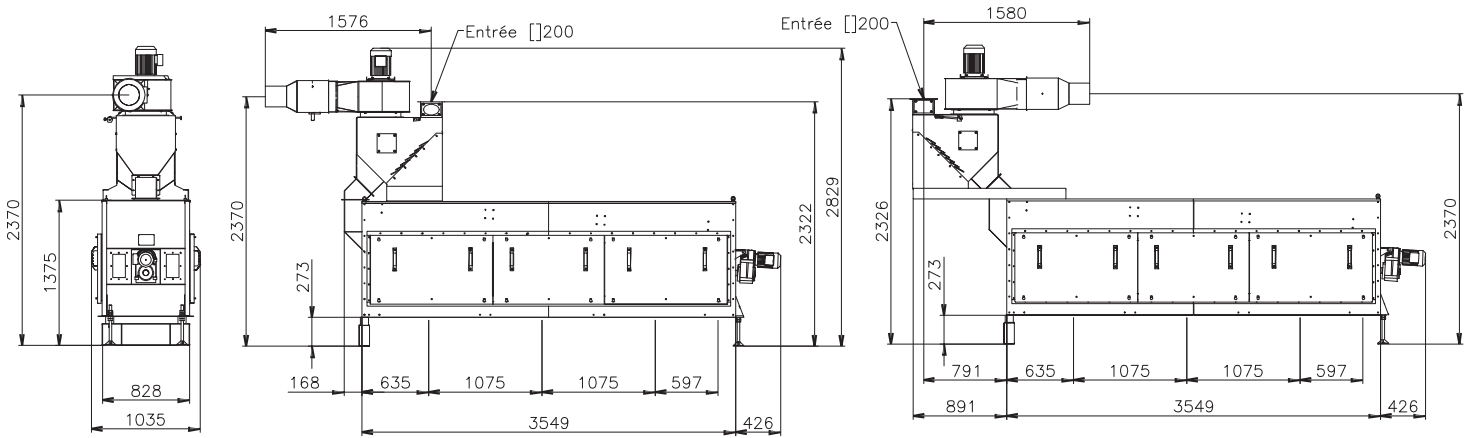

SCHEMA DE PRINCIPE

OPERATIONAL PRINCIPLE

Épurateur

Cleaner

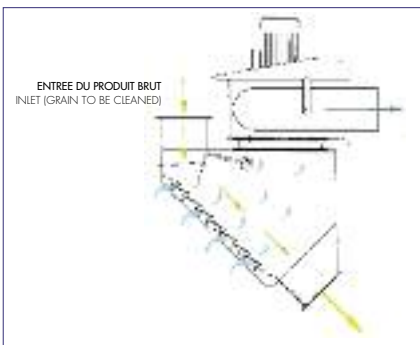

Puissance moteurs

- Épurateur : 4 cv
- Cylindre rotatif : 1 cv

Motors power

- Cleaner : 4 hp
- Rotary cylinder : 1 hp

Cylindre rotatif

Emottage cylindre rotatif

Pre-cleaner

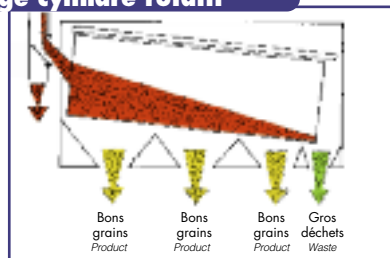

- Elimination des gros déchets.
- Grain waste elimination

Nettoyage

Cleaner

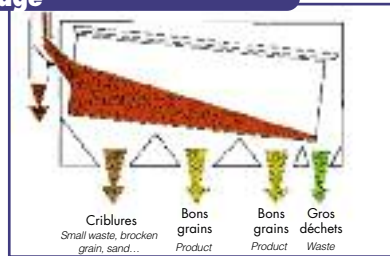

- Elimination des éléments fins (criblures et grains cassés) et des gros déchets.
- Elimination of undersize (broken grains) and waste.

Calibrage

Grader

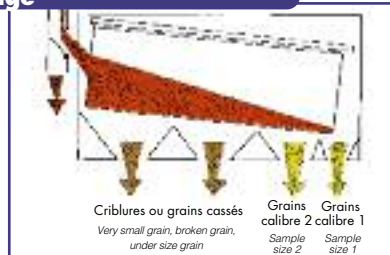

- Opération réalisée après un nettoyage fin
- Calibre le grain à la demande.
- Adapté pour l'orge de brasserie, maïs gavage et autres.
- Operation carried out following fine cleaning.
- Grain grading as user request
- Particularly used for brewer's barley and force feeding maize.

DÉBIT

OPERATIONAL PRINCIPLE

Épurateur		(humidité 15%)	50 t/h
Émottage	Blé	(humidité 15%)	80 t/h
	Maïs	(humidité 35%)	60 t/h
Nettoyage		(humidité 15%)	40/50 t/h
Calibrage		(humidité 15%)	6/7 t/h

Produit à ps 0,75

ACCESSOIRES

ACCESSORIES

- Grilles
- Tuyauterie à poussières
- Cyclone.
- Bâti avec passerelle et échelle.
- Trémies collectrices sous cylindre.
- Ensacheur.
- Flexibles pour tuyauteries d'alimentation et de reprise.

- Grates
- Dust piping
- Cyclone.
- Support frame with platform and access ladder.
- Outlet receiving under cylinder.
- Bagging.
- Flexible hose for feed and outlet piping.



ZI la Fréminière - 5, rue Jean Marie Texier
BP 90210 - 35502 VITRE Cedex - FRANCE

Tél. : 33 (0)2 99 75 73 00
Fax : 33 (0)2 99 75 73 20

e-mail : fao.direction@fao.fr

Site : www.fao.fr

Votre distributeur