

GROUPE GTAS

GTAS ASSEMBLY

APLATISSEUR AVEC TRÉMIE

ROLLER MILL WITH HOPPER



GTAS 650

Ensemble avec
aplatisseur AS 300

Unit including roller mill AS 300

GTAS 2000 GTAS 4000

Ensemble avec aplatisseur AS 300
Unit including roller mill AS 300

GTAS 650

Ensemble aplatisseur AS 300 ou AS 303 avec trémie supérieure pour le stockage des céréales et trémie inférieure avec vanne à tirette pour le stockage du produit à plat.

GTAS 2000 Ensemble aplatisseur AS 300 ou AS 303 avec trémie supérieure section 2,40 X 2,40 m permettant son remplissage au chargeur frontal.

GTAS 4000 Ensemble aplatisseur AS 353 avec trémie supérieure section 3,00 X 3,00 m permettant son remplissage au chargeur frontal

GTAS 650

Unit including roller mill AS 300 or AS 303 with upper hopper for grain storage and lower hopper with chain operated shutter for storage of rolled product.

GTAS 2000

Unit including roller mill AS 300 or AS 303 with upper hopper section 2.40 x 2.40 m allowing filling using front end loader.

GTAS 4000

Unit including roller mill AS 353 or AS 303 with upper hopper section 3.00 x 3.00 m allowing filling with front end loader.

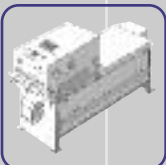
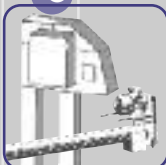

ENCOMBREMENT

DIMENSIONS

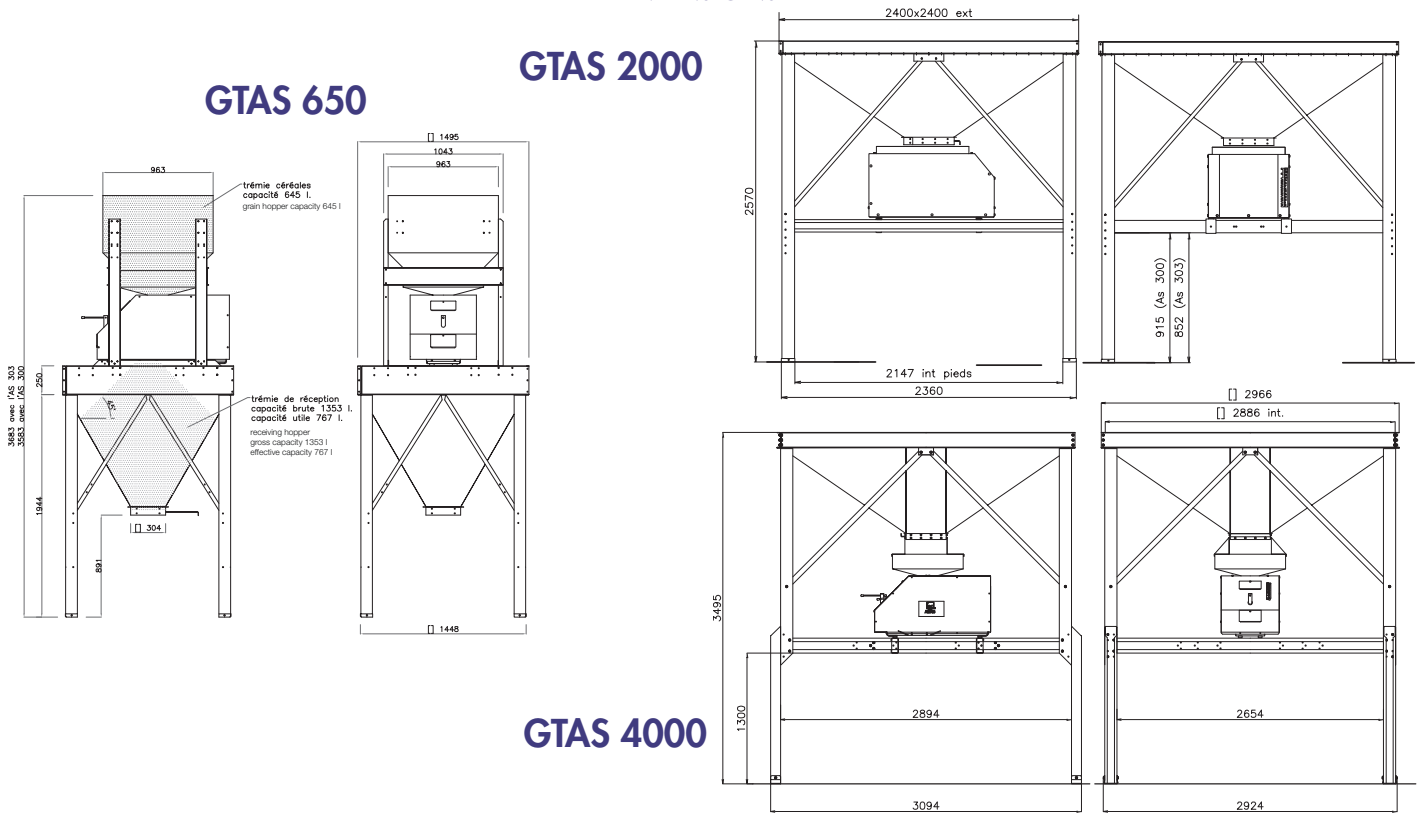

CARACTÉRISTIQUES

CHARACTERISTICS

GTAS 650

- Aplatisseur AS 300 ou AS 303.
- Trémie supérieure capacité 650 litres.
- Trémie inférieure avec vanne à tirette
. capacité totale 1358 litres
. capacité utile 770 litres
- Ensemble pieds et supports.
- Coffret de démarrage et protection du moteur aplatisseur avec minuterie déterminant un temps de fonctionnement.

GTAS 2000

- Aplatisseur AS 300 ou AS 303.
- Trémie supérieure capacité 2000 litres.
- Bati supportant la trémie et l'aplatisseur

GTAS 4000

- Aplatisseur AS 353.
- Trémie supérieure capacité 4000 litres.
- Bati supportant la trémie et l'aplatisseur

GTAS 650

- 1 roller mill AS300 or AS303
- 1 upper hopper – capacity 650 litres
- 1 lower (receiving) hopper incl. chain operated shutter
. total capacity 1358 litres,
. effective capacity 770 litres
- Complete support structure
- 1 start-up and drive protection unit including timer to determine operating time

GTAS 2000

- 1 roller mill AS300 or AS303
- 1 upper hopper – capacity 2000 litres
- Support frame for hopper and roller mill

GTAS 4000

- 1 roller mill AS353
- 1 upper hopper – capacity 4000 litres
- Support frame for hopper and roller mill



ZI la Fréminière - 5, rue Jean Marie Texier
BP 90210 - 35502 VITRE Cedex - FRANCE

Tél. : 33 (0)2 99 75 73 00
Fax : 33 (0)2 99 75 73 20

e-mail : fao.direction@fao.fr
Site : www.fao.fr

Votre distributeur