

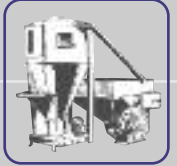

valorisation



BROYEUR B 84

HAMMER MILL B 84

BROYEURS SUR PIEDS - SUR COFFRE

LEG SUPPORTED - CASING FRAME SUPPORTED



conservation

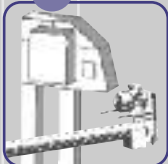

DEUX VERSIONS

2 VERSIONS

- Sur pieds - Leg supported
- Sur coffre - Casing frame supported

ENCOMBREMENT

DIMENSIONS

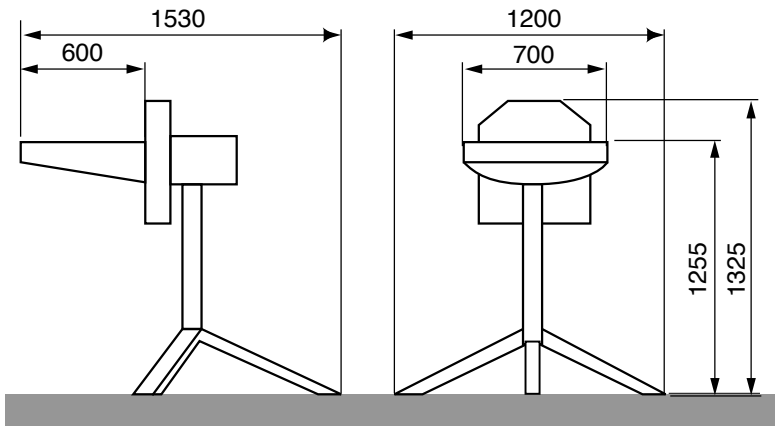

SUR PIED
LEG SUPPORTED

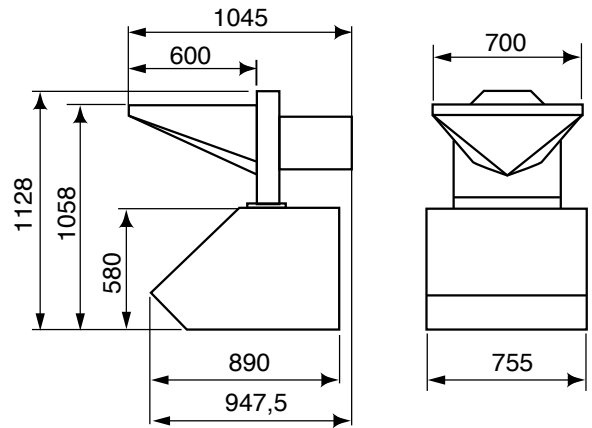

SUR COFFRE
FRAME SUPPORTED

CARACTÉRISTIQUES

CHARACTERISTICS

- Chambre de broyage en mécano-soudure ouvrante sur charnières avec doubles verrouillages.
- Pose instantanée de la grille bloquée par la fermeture de la chambre de broyage
- Étanchéité absolue de la chambre de broyage par joint caoutchouc tubulaire du type carrosserie automobile.
- Toile filtrante assurant la décompression de la chambre de broyage.
- Trémie capacité 60 litres avec trappe de réglage débit et goulotte d'alimentation anti-projections pour le broyage des épis de maïs.
- Rotor équipé de 9 marteaux réversibles 4 fois, avec disque provoquant l'alimentation mécanique des céréales et le prébroyage des épis de maïs.
- Moteur électrique 3000 t/mn 7,5 CV avec coffret de démarrage et protection.
- Perforation des grilles :
2 - 2,5 - 3 - 4 - 5 - 6 - 8 - 10 - 15.
L'appareil est livré avec 3 grilles (grilles Ø2,5 - 4 - 6).
- Milling chamber in welded construction opening on hinges with double locks.
- Easy installation of the grate which is locked in position upon closing of the milling gate.
- 100 % leakproofness of crushing chamber due to car type rubber seal.
- Tissue filter ensuring decompression of milling chamber
- 60 l feed hopper with flow adjustment shutter and anti-spilling feed spout for milling of corn cobs.
- Rotor fitted with 9 reversible hammers (can be reverted 4 times), complete with disk for mechanical grain supply and pre-milling of corn cobs.
- Electric motor 3,000 rpm 7.5 hp with start-up panel and protection.
- Grates available with following interstices:
2 - 2.5 - 3 - 4 - 5 - 6 - 8 - 10 - 15 mm.
The mill is delivered with 3 different grates (2.5 - 4 and 6 mm)

MODÈLE <i>Model</i>	REF. <i>Ref</i>	CAPACITES <i>Capacity</i>		HAUTEUR DE REMPLEISSAGE <i>Filling height</i>	EXEMPLE DE DEBIT AVEC GRILLE DE 4 mm <i>Example of flow with 4 mm grate</i>	
		TREMIE <i>Feed hopper</i>	RECEPTACLE <i>discharge hopper</i>		CEREALES <i>Grain type</i>	DEBIT <i>Capacity</i>
SUR PIED <i>Leg supported</i>	BR 84	60 L		1255 mm	ORGE Barley	500 kg/h
SUR COFFRE <i>Frame supported</i>	BC 84		300 L	1058 mm	AVOINE Oats	300 kg/h



ZI la Fréminière - 5, rue Jean Marie Texier
BP 90210 - 35502 VITRE Cedex - FRANCE

Tél. : 33 (0)2 99 75 73 00
Fax : 33 (0)2 99 75 73 20

e-mail : fao.direction@fao.fr
Site : www.fao.fr

Votre distributeur